

XPS™

PRIROČNIK ZA NAMESTITEV



XPS™

PRIROČNIK ZA NAMESTITEV

Normativni model: D03M

Normativni tip: D03M004

Opombe in opozorila

 **OPOMBA:** OPOMBA označuje pomembne informacije, ki vam pomagajo bolje izkoristiti računalnik.

 **POZOR:** POZOR označuje možnost poškodb strojne opreme ali izgube podatkov in svetuje, kako se izogniti težavi.

 **OPOZORILO:** OPOZORILO označuje možnost poškodb lastnine, osebnih poškodb ali smrti.

Ta izdelek vključuje tehnologijo za zaščito avtorskih pravic, ki je zaščiten s patenti ZDA in drugimi pravicami intelektualne lastnine družbe Rovi Corporation. Obratno inženirstvo in razstavljanje sta prepovedana.

Informacije v tem dokumentu se lahko spremenijo brez predhodnega obvestila.

© 2010-2011 Dell Inc. Vse pravice pridržane.

Reproduciranje tega gradiva na kakršen koli način in brez pisnega dovoljenja družbe Dell Inc. je strogo prepovedano.

Blagovne znamke, uporabljene v tem besedilu: Dell™, logotip DELL, XPS™, Solution Station™ in DellConnect™ so blagovne znamke družbe Dell Inc.; Intel® je zaščiten blagovna znamka, Core™ pa je blagovna znamka družbe Intel Corporation v ZDA in drugih državah; AMD® je zaščiten blagovna znamka družbe Advanced Micro Devices, Inc. Microsoft®, Windows® in logotip zagonskega gumba Windows so bodisi blagovne znamke ali zaščitene blagovne znamke družbe Microsoft Corporation v Združenih državah Amerike in/ali drugih državah. Blu-ray Disc™ je blagovna znamka združenja Blu-ray Disc Association; Bluetooth® je zaščiten blagovna znamka v lasti družbe Bluetooth SIG, Inc., Dell pa jo uporablja z dovoljenjem.

V tem dokumentu so lahko uporabljene tudi druge blagovne znamke in imena, ki se nanašajo na osebe, katerih last so blagovne znamke ali imena, oziroma na njihove izdelke. Dell Inc. se odreka vsem lastniškim interesom do blagovnih znamk in imen podjetij, ki niso v njegovi lasti.

Vsebina

Namestitev namiznega računalnika XPS	5	Uporaba namiznega računalnika XPS	18
Dviganje računalnika	6	Lastnosti na sprednji strani	18
Pred namestitvijo računalnika	7	Funkcije na zgornji strani	20
Priklop zaslona	8	Lastnosti na zadnji strani	24
Priklop tipkovnice in miške	10	Priključki na hrbtne plošči	26
Priklop omrežnega kabla (dodatna možnost)	11	Funkcije programske opreme	28
Priključitev napajalnega kabla	12	Dellov dok	29
Pritisnite gumb za vklop	12	Spletno varnostno kopiranje podatkov Dell DataSafe	30
Nastavitev operacijskega sistema	13	Reševanje težav	31
Ustvari medij za obnovitev sistema (priporočeno)	14	Kode piskov	31
Nastavitev TV-kartice (dodatna možnost)	15	Težave z omrežjem	32
Povezovanje z internetom (dodatna možnost)	15	Težave z napajanjem	33
		Težave s pomnilnikom	34
		Lockups and Software Problems (zamrznitve in težave s programsko opremo)	35

Uporaba podpornih orodij. 38

Podporni center Dell	38
My Dell Downloads (Moji prenosi Dell)	39
Sistemska sporočila	40
Odpravljanje težav s strojno opremo	42
Diagnostika Dell	42

Obnovitev operacijskega sistema.45

Obnovitev sistema.	46
Lokalno varnostno kopiranje podatkov Dell DataSafe.	47
Medij za obnovitev sistema	50
Obnovitev tovarniških nastavitev Dell	51

Kako do pomoči. 54

Tehnična podpora in storitve za kupce.	55
DellConnect	55
Spletne storitve	56
Storitev samodejnega obveščanja o stanju naročila	57
Informacije o izdelku	57

Vrnitev izdelkov v popravilo pod garancijo ali povračilo denarja	58
Pred klicem	60
Vzpostavljanje stika z družbo Dell	62

Iskanje dodatnih informacij in virov 63

Tehnični podatki 65

Dodatek 70

Informacije za NOM ali Uradni mehiški standard (Samo za Mehiko)	70
--	----

Stvarno kazalo71

Namestitev namiznega računalnika XPS

V tem poglavju so podane informacije o namestitvi vašega prenosnega računalnika Dell XPS 8300.

 **OPOZORILO: Preden začnete naslednje postopke, preberite varnostna navodila, ki so priložena vašemu računalniku. Dodatne informacije o varnem delu so na voljo na domači strani za skladnost s predpisi na naslovu www.dell.com/regulatory_compliance.**

Dviganje računalnika

Zaradi varnosti in v izogib poškodbam računalnik dvignite tako, da držite točke za dvigovanje na sprednji in zadnji strani računalnika.

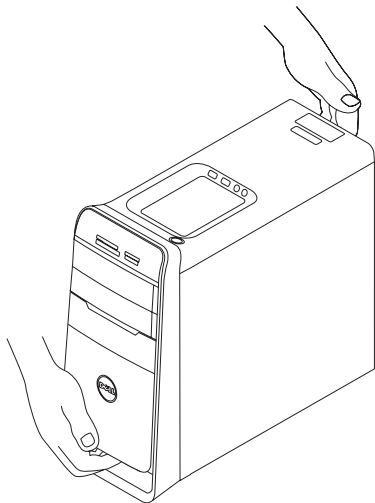

Pred namestitvijo računalnika

Pri postavljanju računalnika poskrbite, da boste imeli enostaven dostop do električnega napajanja, da bo zagotovljeno zadostno prezračevanje in da bo računalnik stal na ravni površini.

Oviranje pretoka zraka okoli računalnika lahko povzroči, da se pregreva. Da bi se pregrevanju izognili, poskrbite, da bo za računalnikom najmanj 10,2 cm, na vseh drugih straneh pa najmanj 5,1 cm prostora. Ko je računalnik vklopljen, ga ne smete postaviti v zaprt prostor, kot sta omara ali predalnik.

Priklop zaslona

Če ste kupili dodatno ločeno grafično kartico, priključite zaslon na priključek na ločeni grafični kartici. Če ločene grafične kartice niste kupili, zaslon priključite na integrirani priključek VGA ali HDMI.

 **OPOMBA:** integrirana priključka VGA in HDMI sta onemogočena in pokrita, če je računalnik opremljen z ločeno grafično kartico.









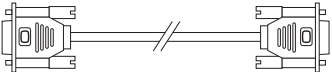
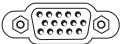

Uporabite kable, ki ustrezajo priključkom na vašem računalniku in zaslonu. Če je priključek na vašem zaslonu drugačen od ločene grafične kartice, boste za priključitev zaslona na ločeno grafično kartico morda morali uporabiti ustrezen pretvornik (pretvornik DVI-na-VGA ali pretvornik HDMI-na-DVI).

Pretvornik DVI-na-VGA, pretvornik HDMI-na-DVI in dodatne HDMI ali DVI kable lahko kupite na www.dell.com.

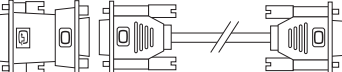
 **OPOMBA:** kadar želite priključiti enojen zaslon, ga priključite na LE ENEGA od priključkov na vašem računalniku.

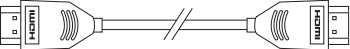
 **OPOMBA:** vaš računalnik podpira Intelovo funkcijo več monitorjev (privzeto je onemogočena). Ta funkcija omogoča, da računalnik priključite na več kot en monitor hkrati. Če želite funkcijo omogočiti, pojdite v program za nastavitve sistema (BIOS) in nastavite Intel Multiple Monitor Feature (Intelova funkcija več monitorjev) na Auto (Samodejno) v razdelku Advanced Graphic Configuration (Napredno konfiguriranje grafike).

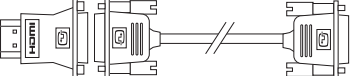
Glejte spodnjo tabelo za prepoznavanje priključkov na računalniku in ekranu.

Tip priključka	Računalnik	Kabel	Zaslon
VGA-na-VGA (kabel VGA)			
DVI-na-DVI (kabel DVI)			
DVI-na-VGA (pretvornik DVI-na-VGA + kabel VGA)			
HDMI-na-HDMI (kabel HDMI)			
HDMI-na-DVI (pretvornik HDMI-na-DVI + kabel DVI)			

Priklp tipkovnice in miške

USB tipkovnico in miško priključite na priključka
USB na hrbtni strani računalnika.

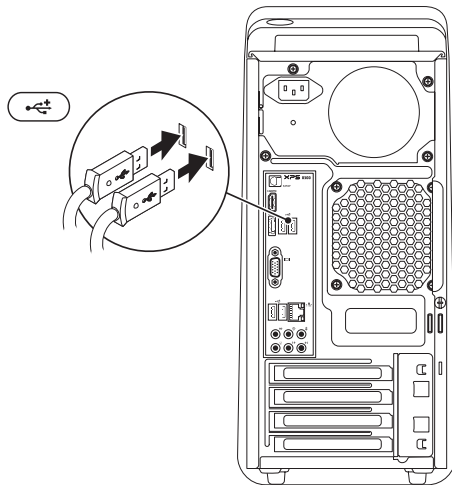

Priklp omrežnega kabla (dodatna možnost)

Za zaključek namestitve računalnika omrežna povezava ni potrebna, toda če imate omrežje ali internetno povezavo s kablenskim priključkom (kot sta širokopasovna naprava ali vtičnica za ethernet), lahko kabel priključite sedaj.

OPOMBA: Za priključitev na omrežni priključek (priključek RJ45) uporabite le kabel ethernet. V priključek za omrežje ne priklaplajte telefonskega kabla (priključek RJ11).

Če želite računalnik priključiti na omrežje ali na širokopasovno napravo, en konec omrežnega kabla priključite v omrežno vtičnico ali na širokopasovno napravo. Drug konec omrežnega kabla priključite v priključek za omrežno kartico (priključek RJ45) na hrbtni strani računalnika. Klik nakaže, da je omrežni kabel trdno pritrjen.

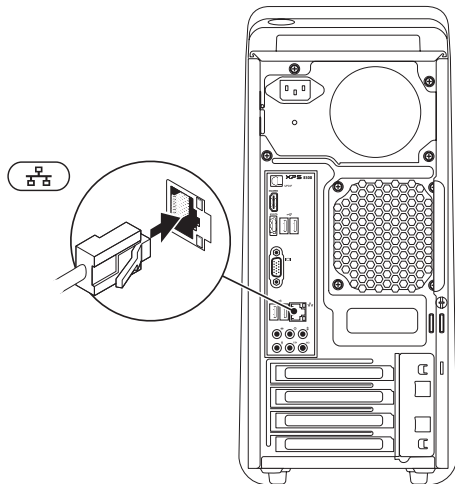

Priključitev napajalnega kabela

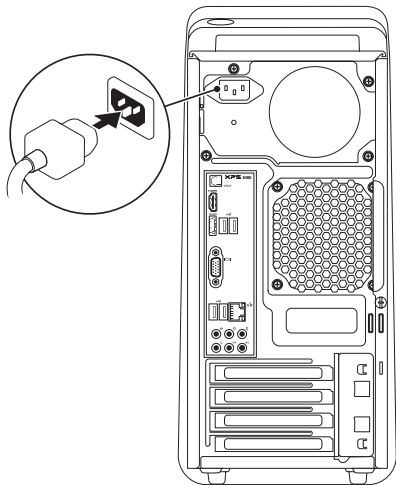

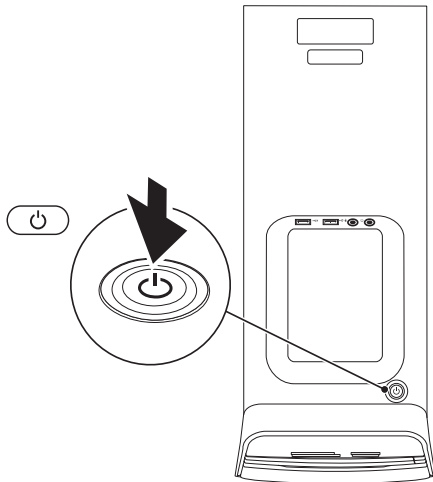

Pritisnite gumb za vklop



Nastavitev operacijskega sistema

Vaš računalnik Dell ima že nameščen operacijski sistem Microsoft Windows. Pri prvi namestitvi sistema Windows upoštevajte navodila na zaslону monitorja. Ti koraki so obvezni in lahko vzamejo precej časa. Zaslóni namestitve Windows vas bodo vodili skozi več postopkov, vključno s potrditvijo licenčnih pogodb, nastavitvijo možnosti in vzpostavitev internetne povezave.

 **POZOR: Ne prekinite postopka namestitve operacijskega sistema. To lahko povzroči okvaro računalnika in boste zato morali ponovno namestiti operacijski sistem.**

 **OPOMBA:** za optimalno delovanje računalnika je priporočljivo, da naložite in namestite najnovejši BIOS in gonilnike, ki so za vaš računalnik na voljo na **support.dell.com**.

 **OPOMBA:** za več informacij o operacijskem sistemu in lastnostnih pojdite na **support.dell.com/MyNewDell**.

Ustvari medij za obnovitev sistema (priporočeno)

 **OPOMBA:** priporočamo, da takoj ob namestitvi Microsoft Windows ustvarite medij za obnovitev sistema.

Medij za obnovitev sistema lahko uporabite za ponastavitev računalnika na delovno stanje, kot je bilo, ko ste računalnik kupili, s tem da ohrani podatkovne datoteke (pri čemer ne potrebujete diska *Operating System* (Operacijski sistem)). Medij za obnovitev sistema lahko uporabite, če je zaradi sprememb strojne ali programske opreme, gonilnikov ali drugih sistemskih nastavitvev prišlo do nezaželenega stanja delovanja računalnika.

Da bi ustvarili medij za obnovitev sistema, boste potrebovali naslednje:

- Lokalno varnostno kopiranje podatkov Dell DataSafe
- USB ključ s kapaciteto najmanj 8 GB oz. disk DVD-R/DVD+R/Blu-ray

 **OPOMBA:** lokalno varnostno kopiranje podatkov Dell DataSafe ne podpira ponovno zapisljivih diskov.

Ustvarjanje medija za obnovitev sistema:

1. V računalnik vstavite disk ali ključ USB.
2. Kliknite **Start**  → **All Programs** (Vsi programi) → **Dell DataSafe Local Backup** (Lokalno varnostno kopiranje podatkov Dell DataSafe).
3. Kliknite **Create Recovery Media** (Ustvari medij za obnovitev).
4. Sledite navodilom na zaslonu.

 **OPOMBA:** za informacije o obnovitvi operacijskega sistema z medijem za obnovitev sistema glejte «Medij za obnovitev sistema» na strani 50.

Nastavitev TV-kartice (dodatna možnost)

 **OPOMBA:** ponudba TV-kartic se razlikuje po regijah.

Nastavitev TV-kartice:

1. Priključite kabel televizorja oz. digitalne antene oz. kabelski vmesnik na vhod za anteno na računalniku.
2. Vklonite računalnik.
3. Kliknite **Start**  → **Vsi programi** → **Windows Media Center** → **Opravlila** → **Nastavitve** → **TV**.
4. Sledite navodilom na zaslonu.

Povezovanje z internetom (dodatna možnost)

Za povezavo z internetom potrebujete zunanji modem ali omrežno povezavo in ponudnika internetnih storitev (ISP).

Če zunanjega modema USB ali kartice za brezžično omrežje niste naročili ob nakupu, ju lahko dodatno kupite na **www.dell.com**.

Nastavitev kableske povezave

- Če uporabljate klicno povezavo, pred vzpostavitvijo internetne povezave priključite telefonski kabel v zunanji dodatni USB modem in v telefonski priključek na steni.
- Če uporabljate DSL ali kabelsko/satelitsko povezavo, se za navodila o namestitvi obrnite na svojega ponudnika internetnih oz. telefonskih storitev.

Za dokončanje namestitve kableske internetne povezave sledite navodilom v poglavju «Nastavitev internetne povezave» na strani 16.

Nastavitev brezžične povezave

 **OPOMBA:** za nastavitev brezžičnega usmerjevalnika si oglejte dokumente, priložene usmerjevalniku.

Pred pričetkom uporabe brezžične internetne povezave se morate priključiti na svoj brezžični usmerjevalnik.

Namestitev povezave z brezžičnim usmerjevalnikom:

1. Shranite in zaprite vse odprte datoteke in programe.
2. Kliknite **Start**  → **Control Panel** (Nadzorna plošča).
3. V iskalno okence vpišite `network` (omrežje) in nato kliknite **Network and Sharing Center** (Središče za omrežje in skupno rabo) → **Connect to a network** (Vzpostavljajte povezave z omrežjem).
4. Sledite navodilom na zaslonu in zaključite namestitev.

Nastavitev internetne povezave

Ponudba internetnih storitev se razlikuje od države do države. Za ponudbe, ki so na voljo v vaši državi, se obrnite na ponudnika internetnih storitev.

Če se ne morete povezati z internetom, vendar ste se uspešno povezali v preteklosti, je lahko napaka na strani ponudnika internetnih storitev. Pokličite svojega ponudnika in preverite stanje povezave ali poskusite povezavo vzpostavite kasneje.

Pripravite informacije, ki ste jih dobili od svojega ponudnika. Če ponudnika nimate, si ga priskrbite prek čarovnika **Connect to the Internet** (Čarovnik za vzpostavitev povezave z internetom).

Nastavitev internetne povezave

1. Shranite in zaprite vse odprte datoteke in programe.
2. Kliknite **Start**  → **Control Panel** (Nadzorna plošča).
3. V iskalno polje vpišite `network` (omrežje) in nato kliknite **Network and Sharing Center** (Središče za omrežje in skupno rabo) → **Set up a new connection or network** (Namestitev nove povezave ali omrežja) → **Connect to the Internet** (Vzpostavljanje povezave z internetom).

Pojavi se okno **Connect to the Internet** (Vzpostavljanje povezave z internetom).

 **OPOMBA:** če ne veste, kateri tip povezave morate izbrati, kliknite **Help me choose** (Pomagaj mi izbrati) ali pokličite svojega ponudnika internetnih storitev.



4. Za zaključitev namestitve sledite navodilom na zaslonu in uporabite informacije, ki vam jih je posredoval vaš ponudnik internetnih storitev.

Uporaba namiznega računalnika XPS

V tem razdelku najdete informacije o funkcijah, ki so na voljo za namizni računalnik XPS.

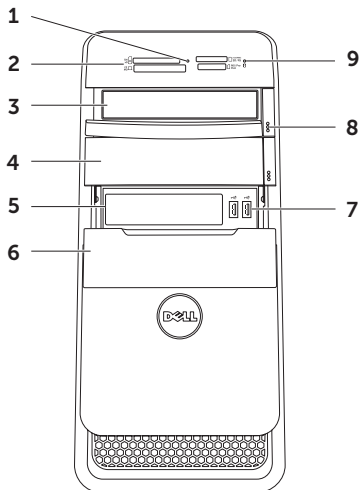
Lastnosti na sprednji strani





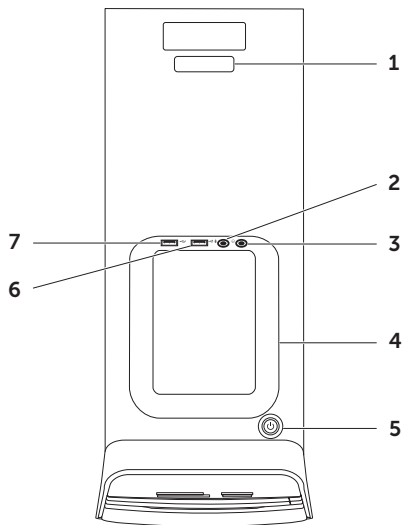

- 1 **Luč čitalnika medijskih kartic** — označuje, ali je medijska kartica vstavljena.
- 2 **Čitalnik medijskih kartic** — omogoča hiter in primeren način za ogled in skupno rabo digitalnih fotografij, glasbe in video posnetkov, ki so shranjeni na pomnilniški kartici.
- 3 **Optični gonilnik** — predvaja in snema CD-je, DVD-je in Blu-ray diske (dodatna možnost).
- 4 **Dodaten čitalec optične kartice (dodatna možnost)** — lahko vsebuje dodaten optični čitalec.
- 5 **Reža FlexBay** — podpira dodatno napravo, ki je združljiva z Dell FlexBay, kot je vmesnik sprednje plošče združljiv z USB 3.0.
- 6 **FlexBay pokrov** — pokrije reže FlexBay.
- 7  **USB 2.0 priključki (2)** — priklon za USB naprave, kot so miška, tipkovnica, tiskalnik, zunanja naprava ali predvajalnik MP3.
- 8 **Gumba za izvrženje optičnega pogona (2)** — pritisnite označeni del na spodnjem koncu gumba za izvrženje diska.
- 9  **Lučka aktivnosti trdega diska** — sveti, ko računalnik bere ali zapisuje podatke. Utripajoča bela lučka označuje aktivnost trdega diska.

 **POZOR: Da bi se izognili izgubi podatkov, računalnika med utripanjem lučke aktivnosti pogona trdega diska ne ugašajte.**

Funkcije na zgornji strani



- 1 **Servisna oznaka in Express Service Code (koda za hitre storitve)** — za prepoznavanje vašega računalnika, kadar dostopate do spletne strani podpore Dell ali kličete tehnično pomoč.
- 2  **Priključek za mikrofona ali avdio vhod** — za priključitev mikrofona ali vhodnega signala za uporabo s programsko opremo za zvok.
- 3  **Priključek za slušalke** — priklop slušalk.
OPOMBA: Za priključitev na zvočnik ali zvočni sistem uporabite avdio izhod ali S/PDIF priklop na zadnji strani vašega računalnika.
- 4 **Pladenj za dodatke** — se uporablja za postavitve zunanjih naprav, kot so zunanji pogon, predvajalnik MP3, mobilni telefon ipd.
- 5  **Napajalni gumb in lučka** — s pritiskom vklopite in izklopite računalnik. Lučka v sredini tega gumba prikazuje stanje napajanja:
 - Izklopljena — računalnik je izključen, v načinu hibernacije, ali pa ne prejema električne energije.
 - Sveti belo — računalnik je vklopljen.
 - Sveti oranžno — računalnik je v stanju mirovanja/pripravljenosti ali pa gre morda za težavo s sistemsko ploščo oz. napajanjem. Za pomoč se obrnite na Dell (glejte «Vzpostavljanje stika z družbo Dell» na strani 62).
 - Utripa oranžna - morebiten problem s sistemsko ploščo ali z napajanjem. Za pomoč se obrnite na Dell (glejte «Vzpostavljanje stika z družbo Dell» na strani 62).**OPOMBA:** za informacije glede težav z napajanjem si oglejte «Težave z napajanjem» na strani 33.

- 6  **Priključek USB 2.0** — za priključitev USB naprav, kot so miška, tipkovnica, tiskalnik, zunanji pogon ali predvajalnik MP3.
- 7  **Priključek USB 2.0 z USB PowerShare** — funkcija USB PowerShare (privzeto je onemogočena) se lahko uporablja za polnjenje prenosnih naprav, ki podpirajo polnjenje prek USB tudi, ko je računalnik vklopljen/izklopljen ali v stanju pripravljenosti. To funkcijo lahko omogočite/onemogočite s pomočjo programa za nastavitve sistema (BIOS).

OPOMBA: nekatere naprave se morda ne bodo polnile, ko je računalnik izklopljen ali v stanju pripravljenosti. V takem primeru računalnik za polnjenje naprave vklopite.

OPOMBA: če računalnik med polnjenjem naprave izklopite, se naprava lahko ne polni več. Za nadaljevanje polnjenja izklopite napravo in jo ponovno priključite.

 **POZOR: na priključek USB PowerShare ne priključujte naprav, ki za napajanje zahtevajo tok, višji od 1,5 A/5 V. Takšno dejanje lahko namreč povzroči poškodbe računalnika. Preverite tehnične podatke naprave, preden napravo priključite.**

Lastnosti na zadnji strani

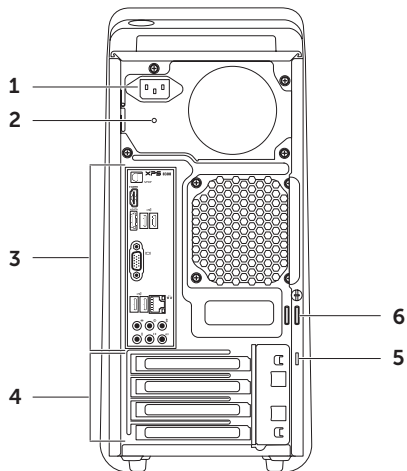





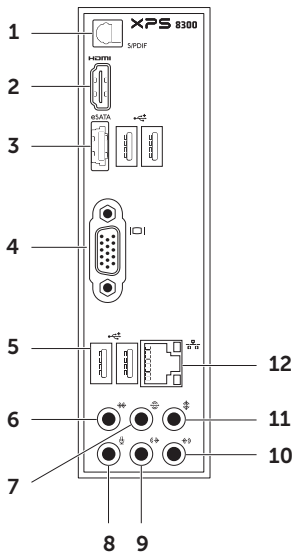

- 1 Priključek za napajanje** — za priključitev napajalnega kabla. Videz tega priključka se lahko razlikuje.
- 2 Lučka za napajanje** — prikazuje razpoložljivost virov za napajanje.
OPOMBA: lučka za napajanje ni na voljo na vseh računalnikih.
- 3 Priključki na hrbtni plošči** — za priključitev USB, avdio, video ali ostalih naprav na primeren priključek.
- 4 Razširitvena reža za kartico** — priključki z dostopom do vseh nameščenih kartic PCI Express.
- 5 Reža za Varnostni kabel** — priključuje varnostni kabel, ki je na voljo na trgu, na računalnik.
OPOMBA: pred nakupom varnostnega kabla preverite, ali je združljiv z režo za varnostni kabel na vašem računalniku.
- 6 Obroč za ključavnico** — se priključi s standardno ključavnico za zaščito pred nepooblaščenim dostopom v notranjost vašega računalnika.

Priključki na hrbtni plošči



- S/PDIF Priključek S/PDIF** — priklon na ojačevalce, zvočnike ali televizorje za digitalen izhod zvoka prek optičnih kablov.
- HDMI Priključek HDMI** — za priključevanje na priključek HDMI na zaslonu ali televizorju.
- eSATA Priključek eSATA** — za priključevanje na zunanjo SATA napravo za shranjevanje.
- VGA Priključek VGA** — za priključitev monitorja ali projektorja.
- USB 2.0 priključki (4)** — priklon za USB naprave, kot so miška, tipkovnica, tiskalnik, zunanja naprava ali prevajalnik MP3.
- Stranski priključek za L/D ozvočenje** — priklon za L/D zvočnike na strani računalnika.

- 7  **Priključek na hrbtni strani za L/D ozvočenje** — priklop na zadnje L/D zvočnike.
- 8  **Mikrofonski priključek** — priklop mikrofona za zvok ali na avdio kabel za vnos avdio signala.
- 9  **Sprednji priključek za L/D izhodno linjo** — priklop na sprednje L/D zvočnike.
- 10  **Priključek za vhodno linijo** — priklop za naprave za snemanje ali predvajanje, kot so mikrofoni, predvajalniki kaset, predvajalniki CD-jev ali videorekorder.
- 11  **Priključek za sredinski zvočnik/nizkotonec** — priklop za sredinski zvočnik ali nizkotonec.
- 12  **Priključek in lučka za omrežje** — če uporabljate signal kableskega omrežja, ta priključek priključi vaš računalnik v omrežje ali na širokopasovno napravo. Dve lučki zraven priključka opozarjata na stanje in aktivnost ožičene omrežne povezave.

Funkcije programske opreme

Storilnost in komunikacija

Svoj računalnik lahko uporabljate za ustvarjanje predstavitev, brošur, čestitk, letakov in preglednic. Lahko tudi urejate in gledate digitalne fotografije in slike. Preglejte svojo naročilo za programsko opremo, ki je nameščena na vašem računalniku.

Po povezavi z internetom lahko dostopate do spletnih strani, namestite račun za elektronsko pošto in naložite ali prenesete kartoteke.

Zabava in multimedijske predstavnosti

Svoj računalnik lahko uporabite za gledanje videa, igranje iger, izdelavo lastnih CD-jev, DVD-jev in Blu-ray diskov (dodatno) poslušanje glasbe in radijskih postaj. Vaš optični pogon podpira številne medijske formate diskov, vključno s CD-ji, DVD-ji in Blu-ray diski (dodatna možnost).

Lahko prenašate ali kopirate slikovne in video datoteke s prenosnih naprav, kot so npr. digitalni fotoaparati in mobilni telefoni. Dodatni programi vam omogočajo, da organizirate in ustvarjate glasbene in video kartoteke, ki jih lahko posnamete na disk, shranite na prenosne naprave, kot so MP3 predvajalniki in ročne zabavne naprave, ali jih predvajate in gledate na TV, projektorjih ali napravah za domači kino.

Dellov dok

Dellov dok je skupina ikon, ki omogočajo enostaven dostop do pogosto uporabljenih aplikacij, datotek in map. Dok lahko prilagodite tako, da:

- dodate ali odstranite ikone,
- združujete sorodne ikone v kategorije,
- spremenite barvo in položaj doka,
- spremenite funkcije ikon.



Dodajanje kategorije

1. Z desno miškino tipko kliknite Dok, kliknite **Add** (Dodaj) → **Category** (Kategorija). Prikaže se okno **Add/Edit Category** (Dodaj/uredi kategorijo).
2. Vnesite naslov kategorije v polju **Title** (Naslov).
3. Izberite ikono za kategorijo iz polja **Select an image:** (Izberi sliko:).
4. Kliknite **Save** (Shrani).

Dodajanje ikone

Povlecite in spustite ikono v Dok ali kategorijo.

Odstranjevanje kategorije ali ikone

1. Z desno miškino tipko kliknite kategorijo ali ikono v Doku in nato kliknite **Delete shortcut** (Izbriši bližnjico) ali **Delete category** (Izbriši kategorijo).
2. Sledite navodilom na zaslonu.

Prilagajanje Doka

1. Z desno miškino tipko kliknite Dok in nato kliknite **Advanced Setting...** (Napredna nastavitve...).
2. Izberite zeleno možnost za prilagoditev Doka.

Spletno varnostno kopiranje podatkov Dell DataSafe

 **OPOMBA:** Spletno varnostno kopiranje podatkov Dell DataSafe morda ne bo na voljo v vseh regijah.

 **OPOMBA:** za večje hitrosti prenosov je priporočena širokopasovna povezava.

Spletno varnostno kopiranje podatkov Dell DataSafe je samodejna storitev varnostnega kopiranja in obnavljanja, ki pomaga zaščititi vaše podatke in druge datoteke pred tveganji, kot so kraje, požari in naravne nesreče. Do storitve lahko dostopate iz vašega računalnika, tako da uporabite račun, ki je zaščiten z geslom. Za več informacij pojdite na **DellDataSafe.com**.

Nastavitev urnika varnostnih kopiranj

1. Dvokliknite ikono Dell DataSafe Online  v območju za obvestila na namizju.
2. Sledite navodilom, ki se pojavijo na zaslonu.

Reševanje težav

V tem poglavju so opisane informacije za odpravljanje težav za vaš računalnik. Če vam težav ne uspe odpraviti s pomočjo naslednjih navodil, glejte «Uporaba podpornih orodij» na strani 38 ali «Vzpostavljanje stika z družbo Dell» na strani 62.

⚠ OPOZORILO: pokrov računalnika sme odstraniti samo usposobljeno osebje. Preberite *Service Manual* (Priročnik za servisiranje) na support.dell.com/manuals za nadaljnja navodila glede storitve.

Kode piskov

Računalnik lahko med zagonom oddaja niz piskov, če se pojavijo napake ali težave. Ta niz piskov, imenovan koda piska, opredeli težavo. Če se to zgodi, si zapišite kodo piska in stopite v stik z družbo Dell za pomoč (glejte «Vzpostavljanje stika z družbo Dell» na strani 62).

🔧 OPOMBA: Za zamenjavo delov preberite *Service Manual* (Priročnik za servisiranje) na support.dell.com/manuals.

Koda piska	Možna težava
En pisk	Možna napaka sistemske plošče — napaka kontrolne vsote BIOS ROM
Dva piska	RAM ni zaznan OPOMBA: Če ste namestili pomnilniški modul, se prepričajte, da je pomnilniški modul primerno nameščen.
Trije piski	Možna okvara sistemske plošče — napaka nabora vezij
Štirje piski	Napaka pri branju/zapisovanju v RAM
Pet piskov	Okvara ure za dejanski čas
Šest piskov	Napaka video kartice ali vezja
Sedem piskov	Napaka procesorja

Težave z omrežjem

Brezžične povezave

Če je omrežna povezava prekinjena — brezžični usmerjevalnik je brez povezave ali pa je brezžična povezava na računalniku onemogočena.

- Preverite usmerjevalnik in se prepričajte, da je vklopljen in povezan z vašim virom podatkov (kabelski modem ali omrežno zvezdišče).
- Ponovno ustvarite povezavo z brezžičnim usmerjevalnikom (glejte «Nastavitev brezžične povezave» na strani 16).
- Motnje lahko povzročijo blokiranje ali prekinjanje vaše brezžične povezave. Poskusite premakniti računalnik bližje brezžičnemu usmerjevalniku.

Kabelske povezave

Če se omrežna povezava izgubi — omrežni kabel je nepravilno vstavljen ali poškodovan.

- Preglejte omrežni kabel in se prepričajte, da je pravilno priključen in da ni poškodovan.
- Lučka celovitosti povezav na integriranem omrežnem priključku vam omogoči preverjanje delovanja povezave in nudi informacije o stanju:
 - Zelena (levo) — med 10/100 Mbps omrežjem in računalnikom obstaja dobra povezava.
 - Oranžna (levo) — med 1000 Mbps omrežjem in računalnikom obstaja dobra povezava.
 - Izklopljena — lučka ne sveti, računalnik pa ne zazna fizične povezave do omrežja.



OPOMBA: lučka celovitosti povezav na omrežnem priključku je samo za kabelsko povezavo. Lučka celovitosti povezav ne pove nič o stanju brezžičnih povezav.

Težave z napajanjem

Če lučka napajanja ne sveti — računalnik je v načinu hibernacije, izklopljen, ali pa ne prejema električne energije.

- Pritisnite gumb za vklop. Računalnik obnovi normalno delovanje, če ni izključen ali v stanju hibernacije.
- Ponovno vstavite napajalni kabel v priključek na računalniku in v električno vtičnico.
- Če je računalnik priključen v razdelilnik, poskrbite, da je razdelilnik priključen v električno vtičnico in da je vklopljen.
- Začasno nadomestite zaščitne naprave, podaljške in razdelilnike in ugotovite, ali se računalnik pravilno vključi.
- Preverite delovanje električne vtičnice z drugo napravo, recimo z namizno svetilko.
- Preverite, ali je lučka za napajanje na hrbtni strani računalnika vklopljena. Če je lučka izklopljena, so možni problemi z električno energijo ali napajalnim kablom.

- Če težava še vedno ostaja, se obrnite na Dell (glejte «Vzpostavljanje stika z družbo Dell») na strani 62).

Če lučka za napajanje sveti belo, hkrati pa se računalnik ne odziva — zaslon ni priključen ali pa napajanje ni vklopljeno.

- Prepričajte se, da je zaslon ustrezno priključen, in ga nato izklopite in ponovno vklopite.
- Če težava še vedno ostaja, se obrnite na Dell (glejte «Vzpostavljanje stika z družbo Dell») na strani 62).

Če lučka napajanja sveti oranžno —

računalnik je v stanju mirovanja/pripravljenosti ali pa gre morda za težavo s sistemsko ploščo oz. napajanjem.

- Za normalno delovanje pritisnite tipko na tipkovnici, premaknite priključeno miško ali pritisnite gumb za napajanje.
- Če težava še vedno ostaja, se obrnite na Dell (glejte «Vzpostavljanje stika z družbo Dell») na strani 62).

Če lučka napajanja utripa oranžno — računalnik je med preizkusom POST zaznal napako. Težave so lahko s sistemsko ploščo ali z oskrbo elektrike. Za pomoč se obrnite na Dell (glejte «Vzpostavljanje stika z družbo Dell» na strani 62).

Če naletite na motnje, ki ovirajo sprejem vašega računalnika — morda motnje povzročata nezaželen signal s prekinjanjem ali blokiranje drugih signalov. Nekaj možnih vzrokov motenj:

- podaljški za napajanje, tipkovnico in miško,
- na podaljšek je priključenih preveč naprav,
- več podaljškov je priključenih v isto električno vtičnico.

Težave s pomnilnikom

Če se prikaže sporočilo, da na voljo ni dovolj pomnilnika —

- Težavo je možno odpraviti tako, da shranite in zaprete vse odprte datoteke in vse odprte programe, ki jih ne uporabljajte.
- Glejte dokumentacijo programske opreme o minimalnih zahtevah glede pomnilnika. Če je potrebno, namestite dodaten pomnilniški modul (oglejte si *Service Manual* (Priročnik za servisiranje) na support.dell.com/manuals).
- Ponovno namestite pomnilniške module (oglejte si *Service Manual* (Priročnik za servisiranje) na spletni strani support.dell.com/manuals) in tako zagotovite uspešno komunikacijo med računalnikom in pomnilnikom.
- Če težava še vedno ostaja, se obrnite na Dell (glejte «Vzpostavljanje stika z družbo Dell» na strani 62).

Če se pojavijo druge težave s pomnilnikom —

- Upoštevajte smernice za namestitvev pomnilnika (oglejte si *Priročnik za servisiranje* na spletnem mestu support.dell.com/manuals).
- Preverite, ali je pomnilnik združljiv z vašim računalnikom. Vaš računalnik podpira pomnilnik DDR3. Za več informacij o tipu pomnilnika, ki ga podpira vaš računalnik, glejte «Specifications (Osnovni tehnični podatki)» na strani 65.
- zaženite Diagnostiko Dell (glejte «Diagnostika Dell» na strani 42).
- Ponovno namestite pomnilniške module (oglejte si *Priročnik za servisiranje* na spletni strani support.dell.com/manuals) in tako zagotovite uspešno komunikacijo med računalnikom in pomnilnikom.
- Če težava še vedno ostaja, se obrnite na Dell (glejte «Vzpostavljanje stika z družbo Dell») na strani 62).

Lockups and Software Problems (zamrznitve in težave s programsko opremo)

Če se računalnik ne zažene — preverite, ali je električni kabel priključen v računalnik in električno vtičnico.

Če se program ne odziva — zaprite program:

1. Hkrati pritisnite <Ctrl><Shift><Esc>.
2. Kliknite **Applications** (Aplikacije).
3. Kliknite na program, ki se ne odziva.
4. Kliknite **End Task** (Končaj opravilo).

Če se program večkrat ustavi — preglejte dokumentacijo programske opreme. Po potrebi odstranite in ponovno namestite program.



OPOMBA: Programski opremi so običajno priložena navodila za namestitvev v dokumentaciji ali na CD-ju.

Če se računalnik preneha odzivati ali se prikaže moder zaslon —

△ **POZOR:** Če operacijskega sistema ne morete pravilno izklopiti, lahko izgubite vse podatke.

Če se računalnik ne odzove na pritisk tipke na tipkovnici ali na premik miške, pritisnite in zadržite gumb napajanja približno 8 do 10 sekund (dokler se računalnik ne izklopi) in nato ponovno zaženite računalnik.

Če je program zasnovan za enega izmed prejšnjih operacijskih sistemov Microsoft Windows — zaženite čarovnik za programsko združljivost. Čarovnik za združljivost programske opreme konfigurira program tako, da ta deluje v okolju, ki je podobno eni od prejšnjih različic operacijskih sistemov Microsoft Windows.

Za zagon čarovnika za združljivost programske opreme:

1. Kliknite **Start**  → **Control Panel** (Nadzorna plošča) → **Programs** (Programi) → **Run programs made for previous versions of Windows** (Izvajajte programe, narejene za prejšnje različice sistema Windows).
2. V pozdravnem zaslonu kliknite **Next** (Naprej).
3. Sledite navodilom na zaslonu.

Če imate druge težave s programsko opremo —

- nemudoma ustvarite varnostno kopijo svojih podatkov.
- Uporabite program za iskanje virusov in preglejte trdi disk ali CD-je.
- Shranite in zaprite odprte datoteke ali programe in zaustavite računalnik preko menija **Start** .
- Za več informacij preglejte dokumentacijo programske opreme ali se obrnite na proizvajalca programske opreme:
 - Preverite, ali je program združljiv z operacijskim sistemom, ki je nameščen na vašem računalniku.
 - Poskrbite, da je računalnik v skladu z minimalnimi strojnimi zahtevami za zagon programske opreme. Za več informacij glejte dokumentacijo programske opreme.
- Preverite, ali je program ustrezno nameščen in nastavljen.
- Potrdite združljivost gonilnikov naprave s programom.
- Če je potrebno, odstranite in ponovno namestite program.
- Če se želite obrniti na Dell, si zapišite obvestilo o napaki, ki se prikaže, da boste lažje iskali pomoč pri odpravljanju težave.

Uporaba podpornih orodij

Podporni center Dell

Vsa potrebna podpora – na enem priročnem mestu.

Dell Support Center (Center za podporo Dell) vsebuje sistemska opozorila, ponudbe za izboljšavo delovanja, sistemske informacije in povezave do drugih Dellovih orodij in diagnostičnih storitev.

Za zagon programske opreme območja na dotik Dell kliknite **Start**  → **All Programs** (Vsi programi) → **Dell** → **Dell Support Center** (Podporni center Dell) → **Launch Dell Support Center** (Zaženi podporni center Dell).

Domača stran **Dell Support Center** (Center za podporo Dell) prikazuje številko modela vašega računalnika, oznako za storitve, kodo za hitre storitve, stanje garancije in opozorila za izboljšanje delovanja računalnika.

Domača stran tudi nudi povezave za dostop do naslednjih storitev.

PC Checkup — zaženite diagnostiko strojne opreme, oglejte si, kateri program zasede največ pomnilnika na trdem disku in sledite spremembam na računalniku vsak dan.

Pripomočki za preverjanje računalnika PC Checkup

- **Upravitelj prostora na pogonu** — upravljajte prostor na svojem trdem disku s pomočjo vizualne predstavitve prostora, ki ga vsaka vrsta datotek uporablja.
- **Zgodovina delovanja in konfiguracije** — spremljajte sistemske dogodke in spremembe, ki so bile opravljene. Ta pripomoček prikazuje vse preglede strojne opreme, preizkuse, sistemske spremembe, kritične dogodke in točke obnovitev na dan, ko so se zgodile.

Podrobne informacije o sistemu — oglejte si podrobne informacije o nastavitvah strojne opreme in operacijskega sistema, dostopajte do kopij vaših servisnih pogodb, garancije in možnosti obnovitev garancije.

Poiščite pomoč — oglejte si možnosti tehnične podpore Dell, službe za pomoč strankam, vodiče in vadnice, spletna orodja, navodila za uporabo, garancijo, pogosto zastavljena vprašanja itd.

Varnostno kopiranje in obnovitev — ustvarite medij za obnovitev, zaženite orodje za obnovitev in spletno varnostno kopiranje datotek.

Ponudbe za izboljšanje delovanja sistema — pridobite si rešitve programske in strojne opreme, ki bo zagotovila izboljšanje delovanja sistema.

Za več informacij o **Dell Support Center** (Centru za podporo Dell) ter za prenos in namestitvev razpoložljivih orodij za podporo pojdite na **DellSupportCenter.com**.

My Dell Downloads (Moji prenosi Dell)

 **OPOMBA:** moji prenosi Dell morda ne bodo na voljo v vseh regijah.

Nekatera predhodno nameščena programska oprema na računalniku Dell ne vključuje CD-ja ali DVD-ja za varnostno kopiranje. Ta programska oprema je na voljo na spletni strani Moji prenosi Dell. S te spletne strani lahko prenesete razpoložljivo programsko opremo za ponovno namestitev ali ustvarite svoj medij za varnostno kopiranje.

Registracija in uporaba strani Moji prenosi Dell

1. Pojdite na **DownloadStore.dell.com/media**.
2. Sledite navodilom na zaslonu ter se tako registrirajte in prenesite programsko opremo.
3. Ponovno namestite ali ustvarite medij za varnostno kopiranje programske opreme za prihodnjo uporabo.

Sistemska sporočila

Če se na računalniku pojavi težava ali napaka, se lahko prikaže sistemska sporočila, ki vam lahko pomaga prepoznati vzrok in določiti ukrep za odpravo težave.

 **OPOMBA:** če sporočilo, ki se je pojavilo, ni navedeno v naslednjih primerih, glejte bodisi dokumentacijo za operacijski sistem ali za program, ki je bil odprt, ko se je sporočilo pojavilo, ali pa se za pomoč obrnite na Dell (glejte «Vzpostavljanje stika z družbo Dell» na strani 62).

Pozor! Prejšnji poskus zagona tega sistema je bil prekinjen na točki preverjanja [nnnn]. Za lažje odpravljanje težave si zapišite točko preverjanja in se obrnite na Dellovo tehnično podporo — Računalnik se trikrat zapored ni zagnal zaradi iste napake. Za pomoč se obrnite na Dell (glejte «Vzpostavljanje stika z družbo Dell» na strani 62).

Napaka kontrolne vsote CMOS ali ponastavljena ura RTC, naložene so bile privzete nastavitve BIOSa — možna okvara sistemske plošče ali skoraj prazna baterija RTC-ja. Zamenjajte baterijo (glejte *Service Manual* (Priročnik za servisiranje) na support.dell.com/manuals) ali pa se za pomoč obrnite na podjetje Dell (glejte «Vzpostavljanje stika z družbo Dell» na strani 62).

Okvara ventilatorja CPU — Ventilator CPU ima okvaro. CPU je treba zamenjati. Glejte *Service Manual* (Priročnik za servisiranje) na support.dell.com/manuals.

Okvara gonilnika trdega diska — možna napaka na trdem disku med POST. Za pomoč se obrnite na Dell (glejte «Vzpostavljanje stika z družbo Dell» na strani 62).

Okvara pri branju gonilnika trdega diska — možna napaka na trdem disku med preizkusom zagona trdega diska. Za pomoč se obrnite na Dell (glejte «Vzpostavljanje stika z družbo Dell» na strani 62).

Okvara tipkovnice — zamenjajte tipkovnico oz. preverite, ali je kabel dobro pritrjen.

Ni zagonske naprave — na trdem disku ni zagonske particije, kabel trdega diska ni priključen ali ni zagonske naprave.

- Če ste za zagonsko napravo izbrali trdi disk, preverite, ali so kabli ustrezno priključeni in je pogon pravilno nameščen in particioniran kot zagonska naprava.
- Odprite program za nastavitve sistema in poskrbite, da so podatki o vrstnem redu zagona pravilni (oglejte si *Service Manual* (Priročnik za servisiranje) na support.dell.com/manuals).

Ni prekinitve v delovanju časovnika — možna okvara integriranega vezja na sistemski plošči ali je prišlo do okvare sistemske plošče (oglejte si *Service Manual* (Priročnik za servisiranje) na support.dell.com/manuals) ali pa se za pomoč obrnite na družbo Dell (glejte «Vzpostavljanje stika z družbo Dell» na strani 62).

Napaka nadtoka za USB — odklopite USB napravo. Vaša naprava USB za pravilno delovanje potrebuje več energije. Za priklop naprave USB uporabite zunanji vir napajanja, če pa ima vaša naprava dva USB kabla, priključite oba.

POZOR - SISTEM ZA SAMONADZOROVANJE trdega diska je sporočil, da je parameter presešel normalno delovno območje. Dell priporoča, da redno ustvarjate varnostne kopije svojih podatkov. Parameter izven območja lahko nakazuje na okvaro trdega diska — napaka S.M.A.R.T, možna okvara trdega diska. Za pomoč se obrnite na Dell (glejte «Vzpostavljanje stika z družbo Dell» na strani 62).

Odpravljanje težav s strojno opremo

Če naprava med namestitvijo operacijskega sistema ni zaznana ali pa je zaznana, a je nepravilno konfigurirana, lahko s programom **Hardware Troubleshooter** (Odpravljanje težav s strojno opremo) odpravite nezdružljivost.

Zagon programa Hardware Troubleshooter

1. Kliknite **Start**  → **Help and Support** (Pomoč in podpora).
2. V iskalno polje vpišite `hardware troubleshooter` (Odpravljanje težav s strojno opremo) in pritisnite <Enter> za iskanje.
3. Med rezultati iskanja izberite možnost, ki najbolj ustreza težavi, in zaključite postopek odpravljanja težav.

Diagnostika Dell

Če imate z računalnikom težave, izvedite preverjanje po navodilih «Lockups and Software Problems (Zamrznitve in težave s programsko opremo)» na strani 35 in zaženite Diagnostiko Dell preden se obrnete na Dell za tehnično pomoč.

 **OPOMBA:** diagnostika Dell deluje le na računalnikih Dell.

Prepričajte se, da se naprava, ki jo želite preizkusiti, prikaže v programu za namestitev sistema in da je aktivna. Za vstop v program za nastavitve sistema (BIOS), vključite (ali ponovno zaženite) računalnik in pritisnite tipko <F2>, ko se pojavi logotip DELL.

Zagon diagnostike Dell ali programa Dell PC Checkup.

Zagon diagnostike Dell

Ko zaženete diagnostiko Dell, računalnik priključne predzagono ocenjevanje sistema (Pre-Boot System Assessment (PSA)). PSA vključuje vrsto diagnostičnih testov za naprave, kot so sistemska plošča, tipkovnica, zaslon, spomin, trdi disk itd.

 **OPOMBA:** če vaš računalnik ne prikaže slike na zaslonu, se za pomoč obrnite na družbo Dell (Glejte «Vzpostaviti stik z družbo Dell» na strani 62).

1. Računalnik priključite v delujočo električno vtičnico.
2. Vključite (ali ponovno zaženite) računalnik.
3. Ko se pojavi logotip DELL, nemudoma pritisnite tipko <F12> za dostop do zagonskega menija **Boot Menu**.



 **OPOMBA:** če čakate predolgo in se prikaže logotip operacijskega sistema, počakajte, dokler se ne prikaže namizje Microsoft Windows. Nato računalnik izklopite in poskusite znova.

4. V zagonskem meniju izberite **Diagnostics** (Diagnostika) in pritisnite <Enter>. To bo v računalniku začelo PSA.
5. Sledite navodilom, ki se pojavijo na zaslonu.
6. Če med preizkusom naletite na napako, se pojavi sporočilo s kodo napake in opisom težave. Zapišite kodo napake in opis težave in vzpostavite stik z družbo Dell (glejte «Vzpostavljajte stika z družbo Dell» na strani 62).
7. Če se PSA zaključi uspešno, se prikaže naslednje sporočilo: "No problems have been found with this system so far. Do you want to run the remaining memory tests? This will take about 30 minutes or more. Do you want to continue? (Recommended) ." («Do sedaj ni bila zaznana nobena težava s tem sistemom. Ali želite izvesti preostali preizkus pomnilnika? To bo trajalo približno 30 minut ali več. Ali želite nadaljevati? (Priporočeno).»)

8. Če se srečujete s težavami zaradi pomnilnika, pritisnite <y>, sicer pa pritisnite <n>. Prikaže se naslednje sporočilo: "Pre-boot System Assessment complete. Please select OK to reboot your system." («Predzgonsko ocenjevanje sistema je zaključeno. Pritisnite V redu za ponovni zagon sistema.»)
9. Za izhod iz diagnostike Dell in ponovni zagon računalnika kliknite **OK** (V redu).

Zagon programa Dell PC Checkup

Dell PC Checkup pregleda in preveri strojno opremo računalnika. Omogoča samodejne popravke pogostih konfiguracijskih težav.

1. Kliknite **Start**  → **All Programs** (Vsi programi) → **Dell** → **Dell Support Center** (Podporni center Dell) → **Launch PC Checkup** (Zaženi PC Checkup).
2. Izberite preizkus, ki ga želite zagnati, in sledite navodilom na zaslonu.
 **OPOMBA:** Če je po zaključenem preizkusu javljena napaka, si zabeležite napravo (oz. naprave) in preizkuse, ki niso uspeli. Za pomoč se obrnite na Dell (glejte «Vzpostavljanje stika z družbo Dell» na strani 62).
3. Za izhod iz programa PC Checkup zaprite okno.

Obnovitev operacijskega sistema

Operacijski sistem lahko na svojem računalniku obnovite s pomočjo naslednjih možnosti:

△ POZOR: z uporabo Dell Factory Image Restore (Obnovitev tovarniških nastavitev Dell) ali diska *Operating System* (Operacijski sistem) trajno izbrišete vse podatkovne datoteke iz vašega računalnika. Če je mogoče, svoje podatkovne datoteke varnostno kopirajte, preden te možnosti uporabite.

Možnost	Uporaba
Obnovitev sistema	Kot prva možnost
Lokalno varnostno kopiranje podatkov Dell DataSafe	Če System Restore (Obnovitev sistema) ne reši vaše težave
Medij za obnovitev sistema	Ko napaka operacijskega sistema onemogoča uporabo možnosti System Restore (Obnovitev sistema) in DataSafe Local Backup (Lokalno varnostno kopiranje podatkov DataSafe) Ko nameščate programsko opremo, ki je nameščena v tovarni, na novo nameščenem trdem disku
Dell Factory Image Restore (Obnovitev tovarniških nastavitev Dell)	Za obnovitve računalnika na stanje delovanja, kot je bilo, ko ste računalnik prejeli
Disk <i>Operating System</i> (Operacijski sistem)	Za ponovno namestitev samo operacijskega sistema na računalnik.



✍ OPOMBA: disk *Operating System* (Operacijski sistem) morda računalniku ni priložen.

Obnovitev sistema

Operacijski sistem Microsoft Windows vsebuje možnost obnovitve sistema, ki povrne vaš računalnik na stanje (brez vpliva na podatkovne datoteke) pred namestitvijo neželene ali težavne programske opreme, strojne opreme ali gonilnikov. Vse spremembe, ki jih izvrši program System Restore, lahko povsem razveljavite.

 **POZOR: redno varnostno kopirajte podatkovne datoteke. Obnovitev sistema ne nadzoruje in ne obnavlja podatkovnih datotek.**

Zagon programa za obnovitev sistema

1. Kliknite **Start** .
2. V iskalno polje menija vpišite `System Restore` (Obnovitev sistema) in pritisnite `<Enter>`.
 **OPOMBA:** prikaže se lahko okno **User Account Control** (Nadzor uporabniškega računa). Če ste skrbnik računalnika, kliknite **Continue** (Nadaljaj); sicer pred nadaljevanjem pokličite svojega skrbnika.
3. Kliknite **Next** (Naprej) in sledite navodilom na zaslonu.

V primeru, da program System Restore (Obnovitev sistema) ni odpravil težave, lahko razveljavite zadnjo obnovitev sistema.

Razveljavitev zadnje obnovitve sistema

 **OPOMBA:** preden razveljavite zadnjo obnovitev sistema, shranite in zaprite vse odprte datoteke in programe. Ne spreminjajte, odpirajte ali brišite datotek ali programov, dokler obnovitev sistema ni zaključena.

1. Kliknite **Start** .
2. V iskalno polje menija vpišite `System Restore` (Obnovitev sistema) in pritisnite <Enter>.
3. Kliknite **Undo my last restoration** (Razveljavi mojo zadnjo obnovitev) in kliknite **Next** (Naprej).

Lokalno varnostno kopiranje podatkov Dell DataSafe

 **POZOR:** z možnostjo Dell DataSafe Local Backup (Lokalno varnostno kopiranje podatkov Dell DataSafe) za obnovitev operacijskega sistema boste trajno odstranili kateri koli program ali gonilnik, ki je bil nameščen na računalnik, potem ko ste računalnik prejeli. Pred uporabo Dell DataSafe Local Backup (Lokalno varnostno kopiranje podatkov Dell DataSafe) ustvarite medij z varnostno kopijo aplikacij, ki jih boste morali naložiti na računalnik. Program Dell DataSafe Local Backup (Lokalno varnostno kopiranje podatkov Dell DataSafe) uporabite samo v primeru, če z obnovitvijo sistema niste uspeli odpraviti težav z operacijskim sistemom.

 **POZOR:** čeprav je Dell DataSafe Local Backup (Lokalno varnostno kopiranje podatkov Dell DataSafe) zasnovan tako, da ohrani podatkovne datoteke na računalniku, priporočamo, da svoje podatkovne datoteke predhodno varnostno kopirate.

 **OPOMBA:** Lokalno varnostno kopiranje podatkov Dell DataSafe morda ne bo na voljo v vseh regijah.

 **OPOMBA:** če na vašem računalniku ni Dell DataSafe Local Backup (Lokalnega varnostnega kopiranja podatkov Dell DataSafe), uporabite Dell Factory Image Restore (Obnovitev tovarniških nastavitev Dell) (glejte «Obnovitev tovarniških nastavitev Dell» na strani 51) za obnovitev operacijskega sistema.

Lokalno varnostno kopiranje podatkov Dell DataSafe lahko uporabite za obnovitev trdega diska na delovno stanje, kot je bilo, ko ste kupili računalnik, pri čemer se podatkovne datoteke ohranijo.

Dell DataSafe Local Backup (Lokalno varnostno kopiranje podatkov Dell DataSafe) omogoča, da:

- varnostno kopirate in obnovite računalnik na prejšnje delovno stanje in
- Ustvari medij za obnovitev sistema (glejte «Ustvarjanje medija za obnovitev sistema (priporočeno)» na strani 14)

Osnove lokalnega varnostnega kopiranja podatkov Dell DataSafe

Za obnovitev operacijskega sistema in programske opreme nameščene v tovarni in hkrati ohranitev podatkovnih datotek:

1. Izključite računalnik.
2. Izključite vse naprave (pogon USB, tiskalnik itd.), ki so priključene na vaš računalnik, in odstranite kakršno koli na novo dodano notranjo strojno opremo.
3. Vključite računalnik.
4. Ko se prikaže logotip DELL, nekajkrat pritisnite <F8>, da odprete okno **Advanced Boot Options** (Napredne možnosti za zagon sistema).

 **OPOMBA:** če čakate predolgo in se prikaže logotip operacijskega sistema, počakajte, dokler se ne prikaže namizje Microsoft Windows. Nato računalnik izklopite in poskusite znova.

5. Izberite **Repair Your Computer** (Popravi računalnik).

6. V meniju **System Recovery Options** (Možnosti obnove sistema) izberite **Dell DataSafe Restore and Emergency Backup** (Obnova Dell Datasafe in varnostno kopiranje v sili) ter sledite navodilom na zaslonu.

 **OPOMBA:** postopek obnove bo morda trajal eno uro ali več, odvisno od velikosti podatkov, ki jih je treba obnoviti.

 **OPOMBA:** za več informacij preberite članek baze znanja 353560 na support.dell.com.

Nadgradnja na profesionalno lokalno varnostno kopiranje podatkov Dell DataSafe

 **OPOMBA:** Dell DataSafe Local Backup Professional (Profesionalno lokalno varnostno kopiranje podatkov Dell DataSafe) je na vašem računalniku morda nameščen, če ste ga ob nakupu naročili.

Dell DataSafe Local Backup Professional (Profesionalno lokalno varnostno kopiranje podatkov Dell DataSafe) zagotavlja dodatne lastnosti, ki omogočajo:

- Varnostno kopiranje podatkov in obnavljanje računalnika po vrsti datotek
- Varnostno kopiranje datotek na lokalno napravo za shranjevanje
- Nastavitev urnika samodejnih varnostnih kopiranj

Za nadgradnjo na Dell DataSafe Local Backup Professional (Profesionalno lokalno varnostno kopiranje podatkov Dell DataSafe)

1. Dvokliknite ikono Dell DataSafe Local Backup  v območju za obvestila na namizju.
2. Kliknite **UPGRADE NOW!** (Nadgradi sedaj!)
3. Sledite navodilom na zaslonu.

Medij za obnovitev sistema

 **POZOR:** čeprav je medij za obnovitev sistema zasnovan tako, da ohrani podatkovne datoteke na računalniku, priporočamo, da svoje podatkovne datoteke predhodno varnostno kopirate.

Medij za obnovitev sistema, ki je bil ustvarjen med lokalnim varnostnim kopiranjem podatkov Dell DataSafe, lahko uporabite za povrnitev trdega diska na delovno stanje, kot je bilo, ko ste kupili računalnik, pri čemer se podatkovne datoteke ohranijo.

Medij za obnovitev sistema uporabite v naslednjih primerih:

- Če pride do napake operacijskega sistema, ki onemogoča uporabo možnosti obnovitev, ki so nameščene na računalniku;

- V primeru napake trdega diska, ki onemogoča obnoveitev podatkov.

Za obnoveitev operacijskega sistema in programske opreme, ki je nameščena v tovarni Dell, s pomočjo medija za obnoveitev sistema:

1. Vstavite disk za obnoveitev sistema ali ključ USB in ponovno zaženite računalnik.
2. Ko se pojavi logotip DELL, nemudoma pritisnite <F12>.
-  **OPOMBA:** če čakate predolgo in se prikaže logotip operacijskega sistema, počakajte, dokler se ne prikaže namizje Microsoft Windows. Nato računalnik izklopite in poskusite znova.
3. S seznama izberite ustrezno napravo za zagon in pritisnite <Enter>.
4. Sledite navodilom na zaslonu.

Obnoveitev tovarniških nastavitev Dell

 **POZOR:** uporaba programa Dell Factory Image Restore (Obnoveitev tovarniških nastavitev) za obnoveitev operacijskega sistema trajno izbriše vse podatke s trdega diska in odstrani vse programe ali gonilnike, ki ste jih namestili po prejetju računalnika. Če je mogoče, pred uporabo te možnosti ustvarite varnostno kopijo podatkov. Program Dell Factory Image Restore uporabite samo v primeru, če z obnoveitvijo sistema niste uspeli odpraviti težav z operacijskim sistemom.

 **OPOMBA:** Dell Factory Image Restore (Obnoveitev tovarniških nastavitev) ni na voljo v nekaterih državah ali za določene računalnike.

 **OPOMBA:** če na računalniku nimate Factory Image Restore (Obnovitev tovarniških nastavitev), uporabite Dell DataSafe Local Backup (Lokalno varnostno kopiranje podatkov Dell DataSafe) (glejte «Lokalno varnostno kopiranje podatkov Dell DataSafe» na strani 47) za obnovitev operacijskega sistema.

Program Dell Factory Image Restore (Obnovitev tovarniških nastavitev) uporabite samo kot zadnjo možnost za obnovitev operacijskega sistema. Ta možnost obnovi vaš trdi disk na stanje ob nakupu računalnika. Vsi programi ali datoteke, ki ste jih dodali po prejemu vašega računalnika (vključno s podatkovnimi datotekami), so za vedno izbrisani s trdega diska. Podatkovne datoteke so dokumenti, preglednice, e-poštna sporočila, digitalne fotografije, glasbene datoteke, itd. Če je možno, ustvarite varnostno kopijo vseh podatkov pred uporabo programa Factory Image Restore (Obnovitev tovarniških nastavitev).

Zagon obnovitve tovarniških nastavitev Dell

1. Vključite računalnik.
2. Ko se prikaže logotip DELL, nekajkrat pritisnite <F8>, da odprete okno **Advanced Boot Options** (Napredne možnosti za zagon sistema).

 **OPOMBA:** če čakate predolgo in se prikaže logotip operacijskega sistema, počakajte, dokler se ne prikaže namizje Microsoft Windows. Nato računalnik izklopite in poskusite znova.

3. Izberite **Repair Your Computer** (Obnovitev vašega računalnika).
Pojavi se okno **System Recovery Options** (Možnosti obnovitve sistema).
4. Izberite razporeditev tipkovnice in kliknite **Next** (Naprej).
5. Za uporabo možnosti obnovitve, se prijavite kot lokalni uporabnik. Za dostop do ukaznega poziva v polje z uporabniškim imenom vpišite `administrator` v polju **User name** (Uporabniško ime) in kliknite **OK** (V redu).

6. Kliknite **Dell Factory Image Restore** (Obnovitev tovarniških nastavitev).
Prikaže se pozdravni zaslon programa **Dell Factory Image Restore** (Obnovitev tovarniških nastavitev).

 **OPOMBA:** izbrati boste morali **Dell Factory Tools** (Dellova tovarniška orodja) in nato **Dell Factory Image Restore** (Obnovitev tovarniških nastavitev), odvisno od vaše konfiguracije.

7. Kliknite **Next** (Naprej).
Prikaže se zaslon **Confirm Data Deletion** (potrdi izbris podatkov).

 **OPOMBA:** če ne želite nadaljevati z obnovitvijo tovarniških nastavitev, kliknite **Cancel** (Prekliči).

8. Če želite nadaljevati s ponovnim formatiranjem trdega diska in obnovitvijo sistema na tovarniško nastavitvev, izberite potrditveno polje in nato kliknite **Next** (Naprej).

Zažene se proces obnovitve, ki lahko traja pet ali več minut. Ko je operacijski sistem in tovarniško nameščena programska oprema povrnjena na tovarniške nastavitve, se prikaže obvestilo.

9. Kliknite **Finish** (Končaj) za ponovni zagon računalnika.

Kako do pomoči

Če imate težave z vašim računalnikom, lahko po naslednjem postopku izvedete diagnozo in odpravljanje težave:

1. Za informacije in postopke, ki se nanašajo na težavo z vašim računalnikom, glejte «Reševanje težav» na strani 31.
2. Za postopke izvajanja Diagnostike Dell glejte «Diagnostika Dell» na strani 42.
3. Izpolnite «Kontrolni seznam za diagnostiko» na strani 61.
4. Za pomoč pri postopkih nameščanja in odpravljanja težav uporabite obširno zbirko spletnih storitev pri podpori Dell, ki so na voljo na spletni strani (support.dell.com). Za bolj obširen seznam spletnih storitev Dell Support glejte «Spletne storitve» na strani 56.
5. Če s predhodnimi koraki niste odpravili težave, glejte «Vzpostavljanje stika z družbo Dell» na strani 60.

 **OPOMBA:** podporo Dell pokličite s telefona, ki se nahaja v bližini računalnika, da vam podporno osebje lahko pomaga pri potrebnih postopkih.

 **OPOMBA:** Dellov kodni sistem za hitre storitve Express Service Code ni na voljo v vseh državah.

Po odzivu Dellovega samodejnega telefonskega sistema vtipkajte svojo kodo za hitre storitve in klic bo preusmerjen ustrezni osebi za podporo uporabnikom. Če imate kodo za hitre storitve, odprite mapo **Dell Accessories** (Dellovi pripomočki), dvokliknite ikono **Express Service Code** (Koda za hitre storitve) in sledite napotkom.

 **OPOMBA:** nekatere storitve niso vedno na voljo v vseh krajih izven ZDA. Za informacije o razpoložljivosti pokličite vašega lokalnega zastopnika za izdelke Dell.

Tehnična podpora in storitve za kupce

Dellova storitev za podporo nudi odgovore na vaša vprašanja v zvezi s strojno opremo Dell. Naše podporno osebje uporablja računalniško diagnostiko, ki omogoča hitre in natančne odgovore.

Če želite stopiti v stik z Dellovo storitvijo za podporo uporabnikom, glejte «Pred klicem» na strani 60 in nato poiščite kontaktne informacije za svojo regijo ali obiščite spletno stran **support.dell.com**.

DellConnect

DellConnect je preprosto spletno orodje, ki Dellovemu serviserju omogoča dostop do vašega računalnika preko širokopasovne povezave, diagnozo težave in popravilo pod vašim nadzorom. Za več informacij obiščite spletno stran **www.dell.com/DellConnect**.

Spletne storitve

Več o Dellovih izdelkih in storitvah lahko izveste na naslednjih spletnih straneh:

- **www.dell.com**
- **www.dell.com/ap** (samo azijske/pacifiške države)
- **www.dell.com/jp** (samo Japonska)
- **www.euro.dell.com** (samo Evropa)
- **www.dell.com/la** (Latinska Amerika in karibske države)
- **www.dell.ca** (samo Kanada)

Podporo za izdelke Dell lahko najdete na naslednjih spletnih straneh in e-poštnih naslovih:

Spletne strani Dellove podpore

- **support.dell.com**
- **support.jp.dell.com** (samo Japonska)
- **support.euro.dell.com** (samo Evropa)
- **supportapj.dell.com** (samo azijske/pacifiške države)

E-poštni naslovi Dellove podpore

- **mobile_support@us.dell.com**
- **support@us.dell.com**
- **la-techsupport@dell.com** (samo za Latinsko Ameriko in karibske države)
- **apsupport@dell.com** (samo za azijske/pacifiške države)

E-poštni naslovi za trženje in prodajo izdelkov Dell

- **apmarketing@dell.com** (samo za azijske/pacifiške države)
- **sales_canada@dell.com** (samo za Kanado)

Protokol za prenos anonimnih datotek (FTP)

- **ftp.dell.com**

Prijavite se kot uporabnik: `anonymous` in za geslo uporabite vaš e-poštni naslov.

Storitev samodejnega obveščanja o stanju naročila

Stanje kateregakoli naročenega izdelka Dell lahko preverite z obiskom spletne strani **support.dell.com**, ali če pokličete storitev za samodejno obveščanje o stanju naročila. Posnetek bo od vas zahteval informacije, ki so potrebne za poročilo in lociranje vašega naročila.

Če imate težave z vašim naročilom, na primer manjkajoči del, nepravilen del ali napačen račun, obvestite Dellovo službo za podporo uporabnikom. Pred klicem pripravite vaš račun ali plačilni list.

Za telefonske številke za svojo regijo glejte «Vzpostavljanje stika z družbo Dell» na strani 62.

Informacije o izdelku

Če želite informacije o dodatnih izdelkih Dell ali če želite naročiti katerega od izdelkov, obiščite **www.dell.com**. Za telefonsko številko vaše regije ali za pogovor z vašim zastopnikom glejte «Vzpostavljanje stika z družbo Dell» na strani 62.

Vrnitev izdelkov v popravilo pod garancijo ali povračilo denarja

Vse izdelke pripravite bodisi za popravilo ali povračilo denarja, kot sledi:

 **OPOMBA:** preden izdelek vrnete podjetju Dell, se prepričajte, da ustvarite varnostne kopije podatkov na trdem disku in na kateri koli napravi za shranjevanje v izdelku. Odstranite vse zaupne, lastniške in osebne podatke, kakor tudi odstranljive medije, npr. CD in medijske kartice. Dell ni odgovoren za katerekoli vaše zaupne, lastniške ali osebne informacije; izgubo ali poslabšanje podatkov; poškodovanje ali izgubo izmenljivih medijev, ki se lahko nahajajo v vašem vrnjenem izdelku.

1. Pokličite Dell, kjer vam bodo sporočili številko dovoljenja za vrnitev izdelka, katero morate jasno in vidno zapisati na zunanji del škatle. Za telefonske številke za svojo regijo glejte «Vzpostavljanje stika z družbo Dell» na strani 62.
2. Dodajte kopijo računa in pismo, v katerem obrazložite razlog za vrnitev.
3. Dodajte kopijo kontrolnega seznama za diagnostiko (glejte «Kontrolni seznam za diagnostiko» na strani 61), na katerem so navedeni izvršeni preizkusi in kakršnakoli obvestila o napakah, ki jih je sporočila Diagnostika Dell (glejte «Diagnostika Dell» na strani 42).
4. Če izdelek vračate za zamenjavo, dodajte vso dodatno opremo, ki je bila priložena izdelku (kabel napajalnika, programska oprema, navodila itd.).

5. Opremo, ki jo nameravate vrniti, zapakirajte v prvotno (ali enakovredno) embalažo.

 **OPOMBA:** stroške pošiljanja morate kriti sami. Prav tako morate zavarovati katerikoli vrnjen izdelek in prevzeti tveganje izgube pri pošiljanju izdelka Dellu. Ne sprejemamo paketov, ki ob prevzemu zahtevajo plačilo.

 **OPOMBA:** vrnjeni izdelki, ki niso v skladu z zgoraj navedenimi zahtevami, bodo zavrnjeni in poslani nazaj k izvornemu pošiljatelju.

Pred klicem

-  **OPOMBA:** pred klicem pripravite kodo za hitre storitve. Koda omogoča, da Dellov telefonski sistem za samodejno podporo učinkovito preusmeri vaš klic. Prav tako boste morda potrebovali servisno oznako (nahaja se na hrbtni ali zgornji strani računalnika).

Kje se nahaja servisna oznaka (Service Tag) in koda za hitre storitve (Express Service Code)

Servisna oznaka za vaš računalnik se nahaja na nalepki na spodnji strani računalnika.

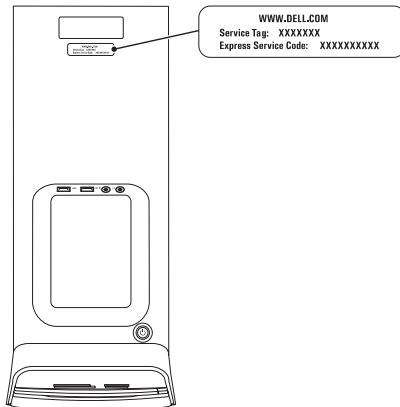

Izpolnite kontrolni seznam za diagnostiko. Če je možno, pred klicem vklopite računalnik in pokličite s telefona pri računalniku ali v njegovi bližini. Morda boste morali vpisati nekaj ukazov s tipkovnico, posredovati podrobne informacije med postopkom odpravljanja težav ali izvršiti druge korake za odpravljanje težav, ki so možni samo na samem računalniku. Pri roki morate imeti računalniško dokumentacijo.

Kontrolni seznam za diagnostiko

- Ime:
- Datum:
- Naslov:
- Telefonska številka:
- Sistemska servisna oznaka in koda za hitro servisiranje (navedeni na nalepki na vrhu računalnika):
- Številka dovoljenja za vračilo izdelka (če jo je navedel Dellov tehnik za podporo):
- Operacijski sistem in različica:
- Naprave:
- Razširitvene kartice:
- Ali ste povezani v omrežje? Da /Ne
- Omrežje, različica in omrežna kartica:
- Programska oprema in različice:

Kako do pomoči

Če želite ugotoviti vsebino datotek za zagon računalnika, glejte dokumentacijo operacijskega sistema. Če je na računalnik priključen tiskalnik, natisnite vsako datoteko. Pred klicem ustrezne Dellove službe si zapišite vsebino vsake datoteke.

- Sporočilo o napaki, koda piska ali diagnostična koda:
- Opis težave in postopek, ki ste ga izvedli za odpravljanje težave:

Vzpostavljanje stika z družbo Dell

Kupci v Združenih državah kličite 800-WWW-DELL (800-999-3355).

 **OPOMBA:** če nimate na voljo povezave z internetom, lahko kontaktne informacije najdete na vašem računu o nakupu, embalaži, blagajniškemu izpisku ali katalogu izdelkov Dell.

Dell nudi različne možnosti za servis in podporo preko spleta in telefona. Storitve so odvisne od države in izdelka in niso na voljo za vsa področja.

Kontaktne informacije za prodajo, tehnično podporo ali podporo uporabnikom Dellovih izdelkov

1. Pojdite na **www.dell.com/ContactDell**.
2. Izberite svojo državo ali regijo.
3. Izberite ustrezno povezavo za potrebno storitev ali pomoč glede na vaše zahteve.
4. Izberite metodo za obvestitev družbe Dell, ki vam ustreza.

Iskanje dodatnih informacij in virov

Če želite:

ponovno namestiti operacijski sistem

zagnati diagnostični program za vaš računalnik

ponovno namestiti sistemsko programsko opremo

za več informacij o operacijskem sistemu
Microsoft Windows in njegovih lastnostih

posodobiti računalnik z novimi ali dodatnimi
komponentami, kot npr. trdi disk

ponovno namestiti ali zamenjati obrabljen ali
pokvarjen del

Glejte:

«Medij za obnovitev sistema» na strani 50

«Diagnostika Dell» na strani 42

«My Dell Downloads (Moji prenosi Dell)» na
strani 39

support.dell.com

Priročnik za servisiranje na
support.dell.com/manuals



OPOMBA: v nekaterih državah odpiranje
in zamenjava delov na vašem računalniku
lahko razveljavijo garancijo. Preglejte
garancijo in politiko vračila pred posegi
v notranjost računalnika.

Če želite:

poiskati informacije za najboljšo prakso za varnost svojega računalnika
pregledati informacije o garanciji, določila in pogoje (samo za ZDA), varnostna navodila, upravne informacije, ergonomske informacije in licenčno pogodbo končnega uporabnika

poiskati svojo oznako za storitve/kodo za hitre storitve — Oznako za storitve morate uporabiti za identifikacijo vašega računalnika na spletni strani **support.dell.com** ali kadar stopate v stik s tehnično podporo

poiskati gonilnike in druge datoteke za prenos oz. datoteke preberime
dostopati do tehnične podpore in pomoči
preveriti stanje vašega naročila za nove nakupe
najti rešitve in odgovore na splošna vprašanja
najti informacije o najnovejših posodobitvah glede tehničnih sprememb na računalniku ali naprednem tehničnem materialu za tehnike ali izkušene uporabnike

Glejte:



varnostno in upravno dokumentacijo, ki je bila priložena vašemu računalniku, oglejte pa si tudi domačo stran Regulatory Compliances (skladnosti z zakonodajo) na **www.dell.com/regulatory_compliance**

zgornjo stran vašega računalnika
«Podporni center Dell» na strani 38

support.dell.com

Tehnični podatki

To poglavje nudi osnovne informacije, ki jih potrebujete za namestitve, posodobitev gonilnikov in za posodobitev računalnika.

 **OPOMBA:** ponudba se po regijah razlikuje. Za več informacij o konfiguraciji računalnika glejte **razdelek** Detailed System Information (Podrobne informacije o sistemu) v Centru za podporo strankam Dell. Za zagon podpornega centra Dell kliknite **Start**  → **All Programs** (Vsi programi) → **Dell** → **Dell Support Center** (Podporni center Dell) → **Launch Dell Support Center** (Zaženi podporni center Dell).

Model računalnika

Dell XPS 8300

Procesor

Vrsta	Intel Core i5
	Intel Core i7

Sistemski nabor

Vrsta	Intel H67
-------	-----------

Pogoni

Notranje dostopni	dva 3,5-palčna predala za trda diska SATA
-------------------	---

Zunanje dostopni	dve 5,25-palčni ležišči za kombiniran optični pogon za SATA DVD+/-RW/Blu-ray disk z nalaganjem na pladenj (dodatno) ali optični pogon za ponovno zapisljive Blu-ray diske (dodatno)
------------------	---

eno 3,5-palčno ležišče za Flexdock ali čitalnik medijskih kartic

Pomnilnik

Priključki pomnilniškega modula	štirje uporabniku dostopni priključki SODIMM
Zmogljivosti pomnilniških modulov	1 GB, 2 GB in 4 GB
Tip pomnilnika	1333 MHz DDR3 samo pomnilnik brez kod za odpravljanje napak (ECC)
Najnižja vrednost pomnilnika	3 GB
Najvišja vrednost pomnilnika	16 GB
Možne konfiguracije pomnilnika	3 GB, 4 GB, 6 GB, 8 GB, 12 GB in 16 GB

 **OPOMBA:** Za navodila o nadgraditvi pomnilnika preberite *Priročnik za servisiranje* na support.dell.com/manuals.

Avdio

Zvočni krmilnik	Vgrajen 7.1 kanal, visoka jasnost zvoka s S/PDIF (optično) podporo
-----------------	--

Video

UMA

Grafični krmilnik Intel HD Graphics 2000

Ločen

Grafični krmilnik NVIDIA GT 420/GTX 460
AMD HD 5450/HD 5670/
HD 5770/HD 5870

Notranji priključki

Mini-PCle	ena mini reža
PCI Express x1	trije 36-pinski priključki
PCI Express x16	en 164-pinski priključek
SATA	štirje 7-pinski priključki

Zunanji priključki

Zvok:

Zgornja plošča	en priključek za slušalke/ zvočnike in en vhodni priključek za mikrofona
Zadnja plošča	šest priključkov za podporo 7.1 kanalov
S/PDIF	en digitalni (optični) priključek S/PDIF

Zunanji priključki

eSATA	en priključek na hrbni plošči
Omrežna kartica	en priključek RJ45
USB	dva priključka USB 2.0 na zgornji plošči, en na sprednji plošči in štiri na hrbni plošči
	en priključek, združljiv z USB 3.0, na zadnji plošči in en na sprednji plošči (dodatno)
VGA	en priključek s 15 luknjami
HDMI	en 19-pinski priključek
čitalnik pomnilniških kartic	en čitalnik kartic 19-v-1 s štirimi režami

Tehnični podatki

Baterija

Vrsta	3 V litijeva gumbna baterija CR2032
-------	-------------------------------------

Napajanje

Napajanje z enosmernim tokom:

Moč	460 W
Vhodna napetost	115/230 V AC
Vhodna frekvenca	50/60 Hz
Izhodni tok	8 A/4 A

Komunikacija

Omrežna kartica	10/100/1000 ethernet LAN na sistemski plošči
-----------------	--

Brezžično omrežje Brezžična tehnologija (dodatna možnost) WiFi in Bluetooth

Mere

Višina	407,75 mm
Širina	185,81 mm
Globina	454,67 mm
Teža	10,18 kg

Okolje računalnika

Temperaturno območje:

Med delovanjem 10 °C do 35 °C

V shranjenem stanju -40 °C do 65 °C

Relativna vlažnost (najvišja): 20 % do 80 %
(ni kondenzacije)

Največji udarec (med delovanjem — merjeno z Diagnostiko Dell, med delovanjem na trdem disku z 2 ms polsinusnim impulzom: v nedelujočem stanju — merjeno z izklopljenem trdim diskom in 2-ms polsinusnim impulzom):

Med delovanjem 40 G za 2 ms
s spremembo v hitrosti 51 cm/s

V izklopljenem stanju 50 G za 26 ms
s spremembo v hitrosti 813 cm/s

Okolje računalnika

Najvišja izmerjena vibracija (z uporabo naključnega vibracijskega razpona, ki posnema uporabniško okolico):

Med delovanjem 0,25 GRMS

V izklopljenem stanju 2,20 GRMS

Višina (največja):

Med delovanjem -15,2 do 3048 m

V shranjenem stanju -15,2 do 10.668 m

Nivo onesnaženja zraka G2 ali nižji, kot določa ISA-S71.04-1985

Dodatek

Informacije za NOM ali Uradni mehiški standard (Samo za Mehiko)

Naslednje informacije so na voljo za naprave, opisane v tem dokumentu, in so v skladu z zahtevami Uradnega mehiškega standarda (NOM):

Uvoznik:

Dell México S.A. de C.V.

Paseo de la Reforma 2620 – Flat 11°

Col. Lomas Altas

11950 México, D.F.

Normativna številka modela	Normativni tip	Vhodna napetost	Vhodna frekvenca	Nominalni izhodni tok
D03M	D03M004	115/230 VAC	50/60 Hz	8 A/4 A

Za podrobnejše informacije preberite varnostna navodila, priložena vašemu računalniku.

Za dodatne informacije o varnem delu obiščite www.dell.com/regulatory_compliance.

Stvarno kazalo

C

CD-ji, predvajanje in ustvarjanje **28**

D

DellConnect **55**

Dell Factory Image Restore (Obnovitev tovarniških nastavitev Dell) **51**

diagnostika Dell Diagnostics **42**

dostavljanje izdelkov

 za vračilo ali v popravilo **58**

DVD-ji, predvajanje in ustvarjanje **28**

E

e-poštni naslovi

 za tehnično podporo **56**

e-poštni naslovi podpore **56**

F

funkcije programske opreme **28**

G

gonilniki in datoteke za prenos **64**

gumb za odstranjevanje **19**

I

internetni priključek **15**

iskanje več informacij **63**

ISP

 ponudnik internetnih storitev (ISP) **15**

izdelki

 informacije in nakup **57**

K

klicanje podjetja Dell **60**

koda za hitre storitve **21**

kontrolni seznam za diagnostiko **61**

Stvarno kazalo

L

- lokalno varnostno kopiranje podatkov DataSafe 47
- lučka dejavnosti pogona trdega diska 19

M

- medij za obnovitev sistema 50
- možnosti ponovne namestitve sistema 45

O

- obnovitev sistema 46
- obnovitev tovarniških nastavitev 51
- odpravljanje težav s strojno opremo 42

P

- podporni center Dell 38
- pomoč
 - iskanje podpore in pomoči 54
- povezava brezžičnega omrežja 32
- prijava FTP, anonimno 56
- priključek HDMI 26

72

- priključek za omrežje
 - lokacija 27
- priključitev, priključevanje
 - na internet 15
 - optični omrežni kabel 11
 - zaslon 8
- priključitev na omrežje
 - popravljanje 32
- priključki sprednje strani 18

R

- reševanje težav 31
- reža za varnostni kabel 25

S

- servisna oznaka 21, 60
- sistemska sporočila 40
- služba za podporo strank 55
- strani za podporo
 - po vsem svetu 56

T

tehnični podatki **65**

težave, reševanje **31**

težave s pomnilnikom

reševanje **34**

težave s programsko opremo **35**

težave s strojno opremo

diagnosticiranje **42**

TV-kartica **15**

U

USB 2.0

priključki na zadnji strani. **26**

priključki spredaj **19**

V

viri, nadaljnje iskanje **63**

vračilo garancije **58**

vzpostavljanje stika z družbo Dell **62**

W

Windows

Čarovnik za združljivost
programske opreme **36**

Z

zmogljivosti računalnika **28**

Natisnjeno na Irskem.

www.dell.com | support.dell.com



OTFPHMA01